

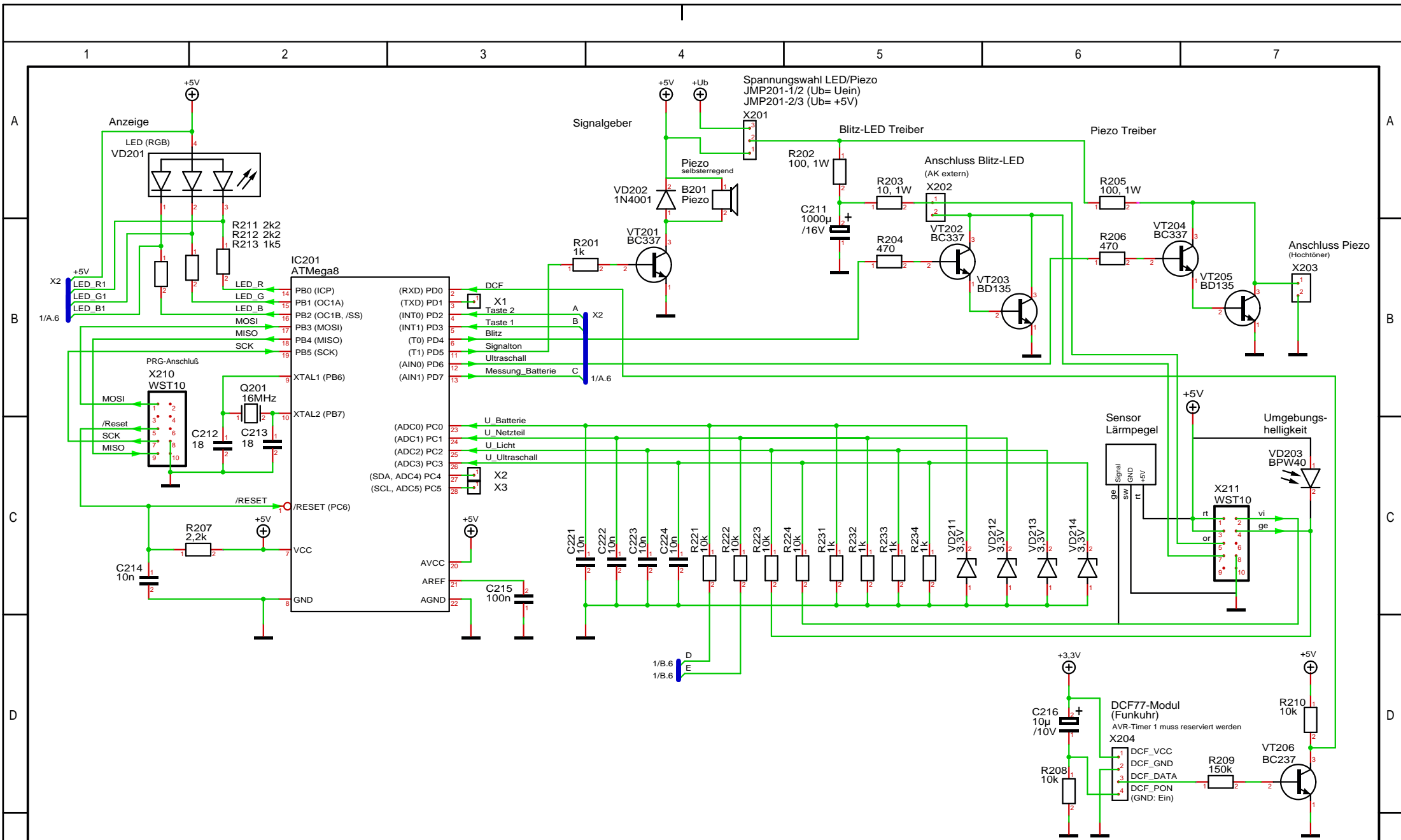

**Hinweis**

\*) Der Widerstand (R104) ist entsprechend dem Akku und dem Transistor (VT101) auszuwählen.

Datum	19.03.18	Entwickler 	Titel			Seitenname				
Name	Bauer		Marderabwehr MAW			Stromversorgung				
Datei	MAW (V 66).T3000	Zechn.-Nr.	0000.0-00.0000.SLP		Projekt		Objektsschutz	Version	Blatt	Anzahl
							03	1	2	



Datum	19.03.18	Entwickler 	Titel		Seitenname				
Name	Bauer		Marderabwehr MAW		Steuerung				
Datei	MAW (V 66).T3000	Zeichn.-Nr.	0000.0-00.0000.SLP		Projekt	Objektsschutz	Version 03	Blatt 2	Anzahl 2